

ΓΕΝΙΚΕΣ ΟΔΗΓΙΕΣ ΑΣΦΑΛΕΙΑΣ

Διαβάστε, κατανοήστε και ακολουθήστε
όλες τις οδηγίες προσεκτικά πριν
εγκαταστήσετε και χρησιμοποιήσετε
αυτό το προϊόν.

Σκαλα Πισίνας

Εγχειρίδιο Χρήστη για:

Πισίνες 91 εκ., 107 εκ. & 122 εκ.



Για επεξηγηματικούς σκοπούς μόνο. Η πισίνα δεν παρέχεται.

Μην παραλείψετε να δοκιμάσετε και τα ακόλουθα εξαιρετικά προϊόντα της Intex: Πισίνες, Εξαρτήματα Πισίνας, Φουσκωτές Πισίνες και Παιχνίδια Σπιτιού, Στρώματα Αέρα και Βαρκες, τα οποία διατίθενται μέσω των εμπορικών αντιπροσώπων μας ή του δικτυακού τοπou μας.



INTEX

©2009 Intex Marketing Ltd. - Intex Development Co. Ltd. - Intex Trading Ltd.
- Intex Recreation Corp.

All rights reserved/Tous droits réservés/Todos los derechos reservados/Alle Rechte vorbehalten. Printed in China/Imprimé en Chine/Impreso en China/Gedruckt in China.
©™ Trademarks used in some countries of the world under license from/©™ Marques utilisées dans certains pays sous licence de/Marcas registradas utilizadas en algunos países del mundo bajo licencia de/Warenzeichen verwendet in einigen Ländern der Welt in Lizenz von/Intex Marketing Ltd. to/à/a/an Intex Trading Ltd., Intex Development Co. Ltd., G.P.O Box 28829, Hong Kong & Intex Recreation Corp., P.O. Box 1440, Long Beach, CA 90801 • Distributed in the European Union by/Distribué dans l'Union Européenne par/Distribuido en la unión Europea por/Vertrieb in der Europäischen Union durch/Intex Trading B.V., P.O. Box nr. 1075 - 4700 BB Roosendaal - The Netherlands

Προσοχή.....	3
Κατάλογος Εξαρτημάτων & Αναφορά.....	4-6
Οδηγίες συναρμολόγησης.....	7-10
Γενικές οδηγίες ασφαλείας.....	11
Περιοχές Κέντρων Υπηρεσιών Intex.....	12

ΓΕΝΙΚΕΣ ΟΔΗΓΙΕΣ ΑΣΦΑΛΕΙΑΣ

Διαβάστε, κατανοήστε και ακολουθήστε όλες τις οδηγίες προσεκτικά πριν εγκαταστήσετε και χρησιμοποιήσετε αυτό το προϊόν.

⚠ ΠΡΟΣΟΧΗ

- Πάντοτε να επιβλέπετε τα παιδιά και τα άτομα με ειδικές ανάγκες.
- Μην κάνετε βουτιές και να μην πηδάτε από αυτή την σκάλα.
- Τοποθετήστε τη σκάλα σε επίπεδη και στερεή βάση.
- Ένα άτομο την φορά σε αυτή την σκάλα.
- Μέγιστο φορτίο: 300 λίβρες (136 κιλά).
- Ανεβαίνουμε/κατεβαίνουμε με πρόσωπο την σκάλα.
- Μετακινήστε και τοποθετήστε την σκάλα σε ασφαλές σημείο όταν δεν την χρησιμοποιείτε.
- Μην κολυμπάτε κάτω, ενδιάμεσα ή πίσω από την σκάλα.
- Να επιθεωρείτε συχνά τις βίδες και τα παξιμάδια για να βεβαιώνετε για την σταθερότητα της σκάλας.
- Εάν κολυμπάτε την νύκτα να μεταχειρίζεστε φώτα εξωτερικά φωτίζοντας όλες τις ενδείξεις ασφαλείας, την σκάλα, τον βυθό και τον γύρο χώρο.
- Η συναρμολόγηση και η αποσυναρμολόγηση να γίνεται μόνο από ενήλικες.
- **Η σκάλα που έχετε στα χέρια σας είναι σχεδιασμένη και κατασκευασμένη για συγκεκριμένο ύψος τοιχώματος πισίνας και/ή βαθύρα της πισίνας.**
- Να μεταχειρίζεστε την σκάλα μόνον για την συγκεκριμένη χρήση όπως περιγράφεται σε αυτόν τον οδηγό.

ΣΕ ΠΕΡΙΠΤΩΣΗ ΠΟΥ ΔΕΝ ΤΗΡΗΣΕΤΕ ΤΙΣ ΣΥΓΚΕΚΡΙΜΕΝΕΣ ΠΡΟΕΙΔΟΠΟΙΗΣΕΙΣ ΥΠΑΡΧΕΙ ΚΙΝΔΥΝΟΣ ΣΠΑΣΙΜΑΤΟΣ ΟΣΤΩΝ, ΠΑΓΙΔΕΥΣΗΣ, ΠΑΡΑΛΥΣΗΣ, ΠΝΙΓΜΟΥ Ή ΑΛΛΟΥ ΣΟΒΑΡΟΥ ΤΡΑΥΜΑΤΙΣΜΟΥ.

Οι ενδείξεις ασφαλείας και οδηγιών αυτού του προϊόντος όπως περιγράφονται αποτελούν μερικές κοινές περιπτώσεις κινδύνου και σαφώς δεν καλύπτουν όλες τις περιπτώσεις κινδύνου και ατυχήματος. Απολαμβάνετε την πισίνα σας με βάση την σωστή κρίση και την απλή λογική.

ΚΑΝΟΝΕΣ ΑΣΦΑΛΕΙΑΣ

ΚΑΤΑΛΟΓΟΣ ΕΞΑΡΤΗΜΑΤΩΝ

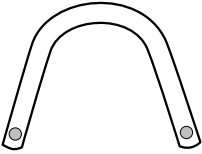
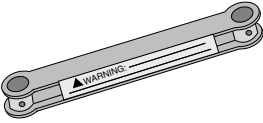
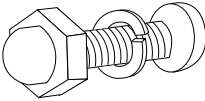
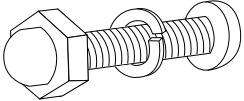
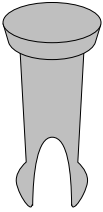
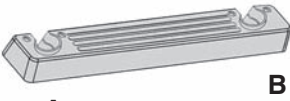
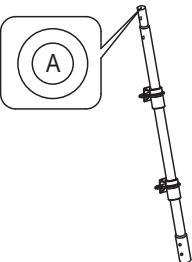
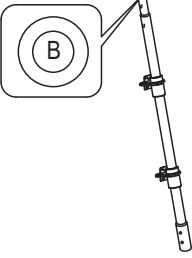
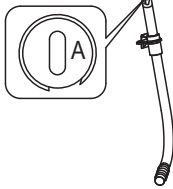
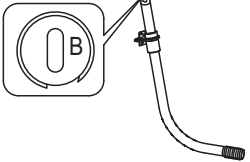
1 	2 	3 
4 	5 	6 
7 	8 	9 
10 		

ΣΗΜΕΙΩΣΗ: Τα σχέδια είναι μόνο για σκοπούς απεικόνισης. Ενδεχεται να μην απεικονίζουν το ακριβές προϊόν. Δεν είναι σε φυσική κλίμακα.

ΚΑΤΑΛΟΓΟΣ ΕΞΑΡΤΗΜΑΤΩΝ

ΣΧΕΔΙΟ ΘΕΣΕΩΝ ΤΩΝ ΕΞΧΩΡΙΣΤΩΝ ΕΞΑΡΤΗΜΑΤΩΝ

Πριν τη συναρμολόγηση του προϊόντος σας, παρακαλούμε διαθέστε μερικά λεπτά για να ελέγξετε τα περιεχόμενα και να εξοικωθείτε με όλα τα μέρη.

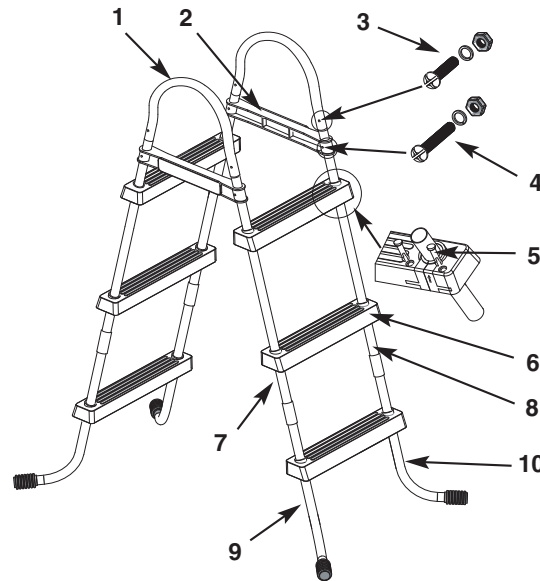

Πισίνες 91 εκ. & 107 εκ.

ΣΗΜΕΙΩΣΗ: Τα σχέδια είναι μόνο για σκοπούς απεικόνισης. Ενδέχεται να μην απεικονίζουν το ακριβές προϊόν. Δεν είναι σε φυσική κλίμακα.

ΤΕΜΑΧΙΟ ΑΡ.	ΠΕΡΙΓΡΑΦΗ	ΥΨΟΣ ΣΚΑΛΑΣ & ΠΟΣΟΤΗΤΑ	
		36"	42"
1	ΣΩΛΗΝΑΣ ΜΟΡΦΗΣ U	2	2
2	ΑΝΩ ΜΠΡΑΤΣΑ	2	2
3	ΜΙΚΡΑ ΜΠΟΥΛΟΝΙΑ ΓΙΑ ΤΟΝ ΣΩΛΗΝΑ U (ΜΕ 1 ΕΠΙΠΛΕΟΝ)	5	5
4	ΜΕΓΑΛΑ ΜΠΟΥΛΟΝΙΑ ΓΙΑ ΤΑ ΣΝΩ ΜΠΡΑΤΣΑ (ΜΕ 1 ΕΠΙΠΛΕΟΝ)	5	5
5	ΠΥΡΟΙ ΣΚΑΛΟΠΑΤΙΩΝ (ΜΕ 2 ΕΠΙΠΛΕΟΝ)	26	26
6	ΣΚΑΛΟΠΑΤΙΑ	6	6
7	ΠΟΔΙ ΑΝΩ ΠΛΕΥΡΑΣ (Α ΣΤΑΜΠΟΜΕΝΟΣ ΣΤΗΝ ΤΑΠΑ ΤΟΥ ΣΩΛΗΝΑ)	2	2
8	ΠΟΔΙ ΑΝΩ ΠΛΕΥΡΑΣ (Β ΣΤΑΜΠΟΜΕΝΟΣ ΣΤΗΝ ΤΑΠΑ ΤΟΥ ΣΩΛΗΝΑ)	2	2
9	ΠΟΔΙ ΚΑΤΩ ΠΛΕΥΡΑΣ ΣΧΗΜΑΤΟΣ J (Α ΣΤΑΜΠΟΜΕΝΟΣ ΣΤΗΝ ΤΑΠΑ ΤΟΥ ΣΩΛΗΝΑ)	2	2
10	ΠΟΔΙ ΚΑΤΩ ΠΛΕΥΡΑΣ ΣΧΗΜΑΤΟΣ J (Β ΣΤΑΜΠΟΜΕΝΟΣ ΣΤΗΝ ΤΑΠΑ ΤΟΥ ΣΩΛΗΝΑ)	2	2

ΤΕΜΑΧΙΟ ΑΡ.	ΠΕΡΙΓΡΑΦΗ	ΑΡ. ΕΞΑΡΤΗΜΑΤΟΣ	
		36"	42"
1	ΣΩΛΗΝΑΣ ΜΟΡΦΗΣ U	11164	11164
2	ΑΝΩ ΜΠΡΑΤΣΑ	11094	11094
3	ΜΙΚΡΑ ΜΠΟΥΛΟΝΙΑ ΓΙΑ ΤΟΝ ΣΩΛΗΝΑ U (ΜΕ 1 ΕΠΙΠΛΕΟΝ)	10228	10228
4	ΜΕΓΑΛΑ ΜΠΟΥΛΟΝΙΑ ΓΙΑ ΤΑ ΣΝΩ ΜΠΡΑΤΣΑ (ΜΕ 1 ΕΠΙΠΛΕΟΝ)	10227	10227
5	ΠΥΡΟΙ ΣΚΑΛΟΠΑΤΙΩΝ (ΜΕ 2 ΕΠΙΠΛΕΟΝ)	10349	10349
6	ΣΚΑΛΟΠΑΤΙΑ	10348	10348
7	ΠΟΔΙ ΑΝΩ ΠΛΕΥΡΑΣ (Α ΣΤΑΜΠΟΜΕΝΟΣ ΣΤΗΝ ΤΑΠΑ ΤΟΥ ΣΩΛΗΝΑ)	11091A	11162A
8	ΠΟΔΙ ΑΝΩ ΠΛΕΥΡΑΣ (Β ΣΤΑΜΠΟΜΕΝΟΣ ΣΤΗΝ ΤΑΠΑ ΤΟΥ ΣΩΛΗΝΑ)	11091B	11162B
9	ΠΟΔΙ ΚΑΤΩ ΠΛΕΥΡΑΣ ΣΧΗΜΑΤΟΣ J (Α ΣΤΑΜΠΟΜΕΝΟΣ ΣΤΗΝ ΤΑΠΑ ΤΟΥ ΣΩΛΗΝΑ)	10895A	11163A
10	ΠΟΔΙ ΚΑΤΩ ΠΛΕΥΡΑΣ ΣΧΗΜΑΤΟΣ J (Β ΣΤΑΜΠΟΜΕΝΟΣ ΣΤΗΝ ΤΑΠΑ ΤΟΥ ΣΩΛΗΝΑ)	10895B	11163B

ΣΧΕΔΙΟ ΘΕΣΕΩΝ ΤΩΝ ΕΞΧΩΡΙΣΤΩΝ ΕΞΑΡΤΗΜΑΤΩΝ (Συνεχεια)

Πριν τη συναρμολόγηση του προϊόντος σας, παρακαλούμε διαθέστε μερικά λεπτά για να ελέγξετε τα περιεχόμενα και να εξοικωθείτε με όλα τα μέρη.

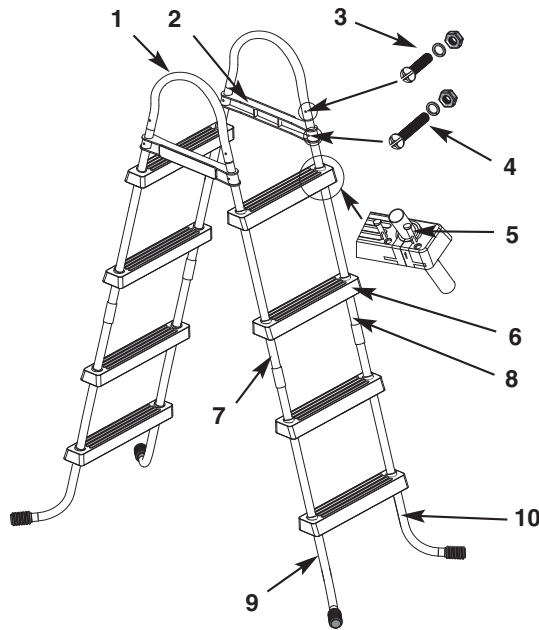

Πισινες 122 εκ.

ΣΗΜΕΙΩΣΗ: Τα σχέδια είναι μόνο για σκοπούς απεικόνισης. Ενδεχεται να μην απεικονίζουν το ακριβές προϊόν. Δεν είναι σε φυσική κλίμακα.

ΤΕΜΑΧΙΟ ΑΡ.	ΠΕΡΙΓΡΑΦΗ	ΠΟΣΟΤΗΤΑ
1	ΣΩΛΗΝΑΣ ΜΟΡΦΗΣ U	2
2	ΑΝΩ ΜΠΡΑΤΣΑ	2
3	ΜΙΚΡΑ ΜΠΟΥΛΟΝΙΑ ΓΙΑ ΤΟΝ ΣΩΛΗΝΑ U (ΜΕ 1 ΕΠΙΠΛΕΟΝ)	5
4	ΜΕΓΑΛΑ ΜΠΟΥΛΟΝΙΑ ΓΙΑ ΤΑ ΣΝΩ ΜΠΡΑΤΣΑ (ΜΕ 1 ΕΠΙΠΛΕΟΝ)	5
5	ΠΥΡΟΙ ΣΚΑΛΟΠΑΤΙΩΝ (ΜΕ 2 ΕΠΙΠΛΕΟΝ)	34
6	ΣΚΑΛΟΠΑΤΙΑ	8
7	ΠΟΔΙ ΑΝΩ ΠΛΕΥΡΑΣ (Α ΣΤΑΜΠΟΜΕΝΟΣ ΣΤΗΝ ΤΑΠΑ ΤΟΥ ΣΩΛΗΝΑ)	2
8	ΠΟΔΙ ΑΝΩ ΠΛΕΥΡΑΣ (Β ΣΤΑΜΠΟΜΕΝΟΣ ΣΤΗΝ ΤΑΠΑ ΤΟΥ ΣΩΛΗΝΑ)	2
9	ΠΟΔΙ ΚΑΤΩ ΠΛΕΥΡΑΣ ΣΧΗΜΑΤΟΣ J (Α ΣΤΑΜΠΟΜΕΝΟΣ ΣΤΗΝ ΤΑΠΑ ΤΟΥ ΣΩΛΗΝΑ)	2
10	ΠΟΔΙ ΚΑΤΩ ΠΛΕΥΡΑΣ ΣΧΗΜΑΤΟΣ J (Β ΣΤΑΜΠΟΜΕΝΟΣ ΣΤΗΝ ΤΑΠΑ ΤΟΥ ΣΩΛΗΝΑ)	2

ΤΕΜΑΧΙΟ ΑΡ.	ΠΕΡΙΓΡΑΦΗ	ΑΡ. ΕΞΑΡΤΗΜΑΤΟΣ	
		#58974	#10903
1	ΣΩΛΗΝΑΣ ΜΟΡΦΗΣ U	11167	11171
2	ΑΝΩ ΜΠΡΑΤΣΑ	11168	11172
3	ΜΙΚΡΑ ΜΠΟΥΛΟΝΙΑ ΓΙΑ ΤΟΝ ΣΩΛΗΝΑ U (ΜΕ 1 ΕΠΙΠΛΕΟΝ)	10810	10810
4	ΜΕΓΑΛΑ ΜΠΟΥΛΟΝΙΑ ΓΙΑ ΤΑ ΣΝΩ ΜΠΡΑΤΣΑ (ΜΕ 1 ΕΠΙΠΛΕΟΝ)	10227	10227
5	ΠΥΡΟΙ ΣΚΑΛΟΠΑΤΙΩΝ (ΜΕ 2 ΕΠΙΠΛΕΟΝ)	10349	10913
6	ΣΚΑΛΟΠΑΤΙΑ	10348	10914
7	ΠΟΔΙ ΑΝΩ ΠΛΕΥΡΑΣ (Α ΣΤΑΜΠΟΜΕΝΟΣ ΣΤΗΝ ΤΑΠΑ ΤΟΥ ΣΩΛΗΝΑ)	11165A	11169A
8	ΠΟΔΙ ΑΝΩ ΠΛΕΥΡΑΣ (Β ΣΤΑΜΠΟΜΕΝΟΣ ΣΤΗΝ ΤΑΠΑ ΤΟΥ ΣΩΛΗΝΑ)	11165B	11169B
9	ΠΟΔΙ ΚΑΤΩ ΠΛΕΥΡΑΣ ΣΧΗΜΑΤΟΣ J (Α ΣΤΑΜΠΟΜΕΝΟΣ ΣΤΗΝ ΤΑΠΑ ΤΟΥ ΣΩΛΗΝΑ)	11166A	11170A
10	ΠΟΔΙ ΚΑΤΩ ΠΛΕΥΡΑΣ ΣΧΗΜΑΤΟΣ J (Β ΣΤΑΜΠΟΜΕΝΟΣ ΣΤΗΝ ΤΑΠΑ ΤΟΥ ΣΩΛΗΝΑ)	11166B	11170B

ΕΓΚΑΤΑΣΤΑΣΗ ΣΚΑΛΑΣ

Αυτες οι οδηγίες συναρμολογήσης είναι ίδιες με εκείνες των σκαλων με 3 και 4 σκαλια. Τα σχεδιαγραμματα συναρμολογήσης απεικονίζουν μια σκαλα με 3 σκαλια.

Εργαλεια που απαιτουνται: Ενα κατσαβιδι τυπου Πηλιλιπσ

Ενα γαλλικο κλειδι η μια πενσα

ΠΡΟΣΟΧΗ: Μην σφιξετε τελειωσ τισ βιδες μεχρι να φτασετε στο τελικο σταδιο της συναρμολογήσης.

1. ΤΟΠΟΘΕΤΗΣΗ ΠΟΔΙΩΝ

Εικόνα 1: Αντιστοιχήστε το «Α» πάνω πόδια (7) με τα «Α» κάτω πόδια (9). Αντιστοιχήστε το «Β» πάνω πόδια (8) με το «Β» κάτω πόδια (10). Αντιστοιχήστε την προεξοχή στο «Α» πάνω πόδια με την εσοχή «Α» κάτω πόδια. Εισάγετε το κάτω πόδι στο άνω πόδι και στρέψτε το άνω πόδι δεξιόστροφα για να ασφαλίσετε το άνω πόδι στο κάτω πόδι. Επαναλάβετε το ίδιο με τα υπόλοιπα «Α» και «Β» πόδια.

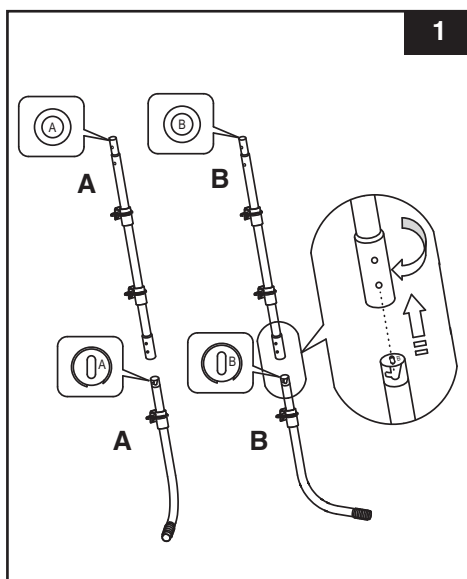

2. ΤΟΠΟΘΕΤΗΣΗ ΣΚΑΛΟΠΑΤΙΩΝ

Εικόνα 2.1: Τα εξαρτηματα που στηριζουν τα σκαλοπατια εχουν τοποθετηθει πανω στους ορθοστατες της σκαλας στο εργοστασιο. Τοποθετήστε το σκαλί (6) μέσα στην εσοχή, του σκελετού της σκάλας, αντιστοιχώντας την κατεύθυνση του βέλους με το πάνω μέρος του σκαλιού. Βεβαιωθείτε ότι τα σκαλιά δεν έχουν τοποθετηθεί ανάποδα.

Προσοχή: Κατά την συναρμολόγηση βεβαιωθείτε ότι τα «Α» στα πόδια αντιστοιχούν με τα «Α» στα σκαλιά και τα «Β» με τα «Β».

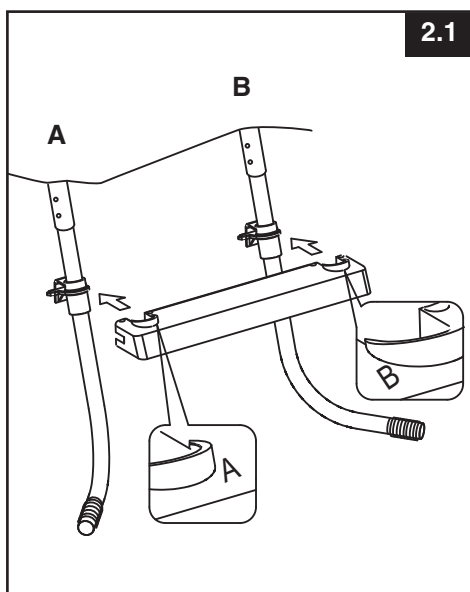

ΕΓΚΑΤΑΣΤΑΣΗ ΣΚΑΛΑΣ (Συνεχεια)

Εικόνα 2.2: Σπρώξτε τους πύρους (5) στις τρύπες ασφαρίζοντας το σκαλιά στην βάση τους. Όταν τελειώσετε, τα σκαλιά και τα πόδια θα πρέπει να είναι σαν την εικόνα 2.3.

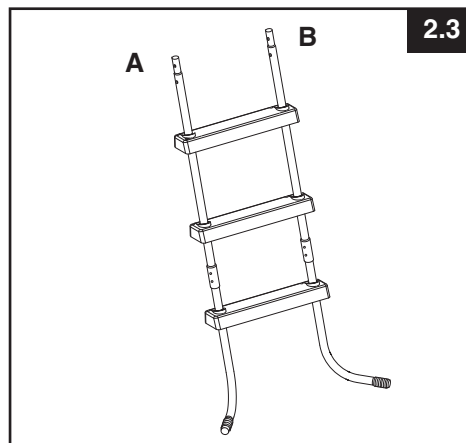
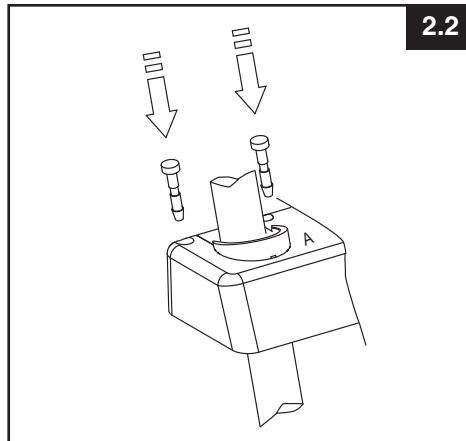
**3. ΤΟΠΟΘΕΤΗΣΗ ΤΩΝ ΔΥΟ ΑΝΩ ΜΠΡΑΤΣΩΝ (ΖΕΥΞΕΩΝ)**

Εικόνα 3: Τοποθετείστε το πάνω μέρος της σκάλας (2) έτσι ώστε η τρύπα «Α» να ενωθεί με το «Α» πόδι και η τρύπα «Β» με το «Β» πόδι. Σφίξτε το πάνω μέρος στα πόδια με τις βίδες (4) όπως βλέπετε στην εικόνα 3.

ΠΡΟΣΟΧΗ: Μην ενώσετε και τις δύο πλευρές της σκάλας με το πάνω μέρος της σ' αυτήν την φάση.

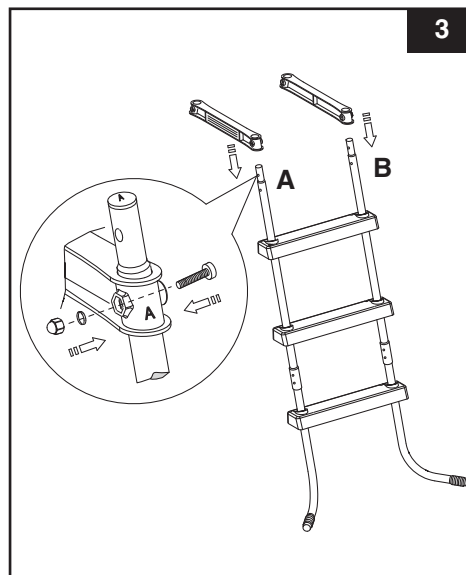

ΕΓΚΑΤΑΣΤΑΣΗ ΣΚΑΛΑΣ (Συνεχεια)**4. ΤΟΠΟΘΕΤΗΣΗ ΤΗΣ ΚΟΥΡΜΠΙΑΣ
-U- ΣΤΗΝ ΚΟΡΥΦΗ.**

Εικόνα 4: Τοποθετήστε το κάγκελο σχήματος U (1) στο πάνω μέρος της σκάλας (2) και ενώστε με (3) τις βίδες.

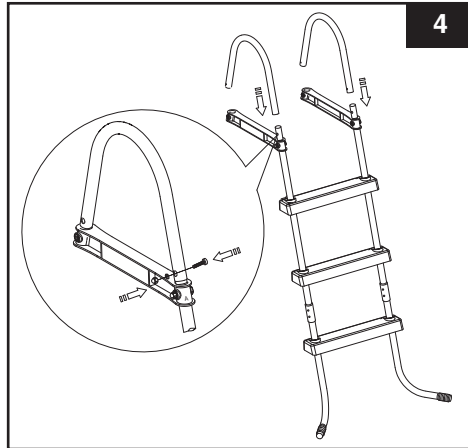
**5. ΤΕΛΙΚΗ ΣΥΝΑΡΜΟΛΟΓΗΣΗ**

Εικόνα 5: Αφού αντιστοιχήσετε το κάγκελο με τις τρύπες στο πάνω μέρος της σκάλας, από το κάτω μέρος σπρώξτε την άλλη πλευρά της σκάλας στην σωστή θέση. Βεβαιωθείτε ότι το «Α» πόδι αντιστοιχεί με την «Α» τρύπα του πάνω μέρους της σκάλας και το «Β» με το «Β». Σφίξτε καλά με τις βίδες (4) και (3). Βεβαιωθείτε ότι όλες οι βίδες και τα μπουλονία είναι καλά σφιγμένα και όλα τα σκαλοπατία κουμπωμένα σωστά.

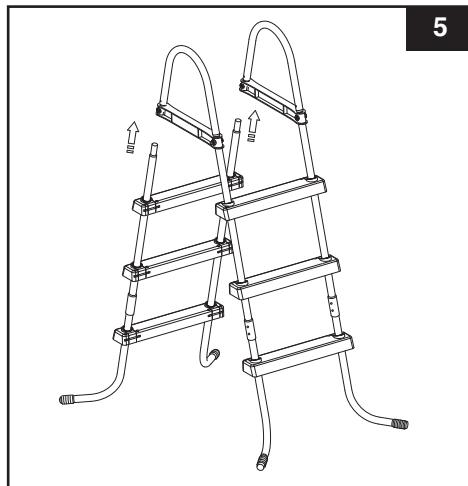
**6. ΤΟΠΟΘΕΤΕΙΤΕ ΤΗΝ ΣΚΑΛΑ
ΣΤΗΝ ΠΙΣΙΝΑ**

Εικόνα 6: Τοποθετήστε τη μια πλευρά της σκάλας εντός της πισίνας και την άλλη εξωτερικά της πισίνας.

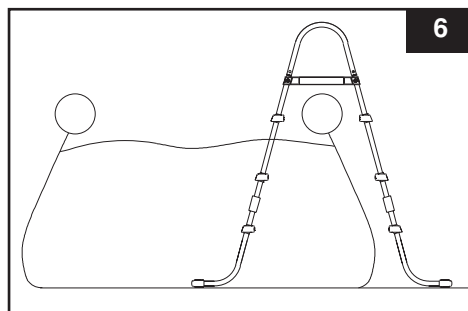
**⚠ ΠΡΟΣΟΧΗ**

- Τοποθετήστε τη σκάλα σε επίπεδη και στερεή βάση.
- Αφαιρέστε και ασφαλίστε τη σκάλα μακριά από την πισίνα όταν δεν χρησιμοποιείται, προς αποτροπή μη εξουσιοδοτημένης, ακούσιας ή ανεπιτήρητης εισόδου στην πισίνα.

ΕΓΚΑΤΑΣΤΑΣΗ ΣΚΑΛΑΣ (Συνεχεια)**7. ΣΥΝΤΗΡΗΣΗ**

Εικόνα 7: Κατά διαστήματα, ελέγχετε όλα τα παξιμάδια, βίδες (εικόνα 7), και τους πύρους των σκαλιών, και βεβαιώνετε ότι η σκάλα παραμένει σταθερή.

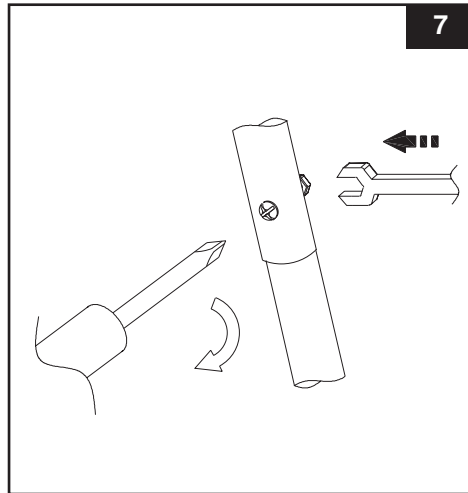
**⚠ ΠΡΟΣΟΧΗ**

- Να επιθεωρείτε συχνά τις βίδες και τα παξιμάδια για να βεβαιώνετε για την σταθερότητα της σκάλας.

Αυτή η σκάλα είναι σχεδιασμένη και κατασκευασμένη για τα τείχη των πισινών της INTEX:

Κωδικός	Ύψος Τείχους Πισίνας
58972	36" (91 cm)
58973	42" (107 cm)
58974 (λευκό και γαλαζιός)	48" (122 cm)
10903 (αργυρός και λευκό)	48" (122 cm)

ΚΑΡΑΤΑΤΕ ΤΟ ΧΑΡΤΟΚΙΒΩΤΙΟ ΓΙΑ ΝΑ ΑΠΟΘΗΚΕΥΕΤΕ ΤΟ ΠΡΟΪΟΝ ΚΑΙ ΤΙΣ ΟΔΗΓΙΕΣ ΧΡΗΣΕΩΣ ΓΙΑ ΝΑ ΕΠΑΝΑΛΑΒΕΤΕ ΤΗΝ ΣΥΝΑΡΜΟΛΟΓΗΣΗ

ΓΕΝΙΚΕΣ ΟΔΗΓΙΕΣ ΑΣΦΑΛΕΙΑΣ

Οι δραστηριότητες στο νερο είναι εξισου χαρουμενες και θεραπευτικες. Ωστοσο, εγκυμονουν κινδυνοι τραυματισμου και θανατου. για να μειωσετε τον βαθμο κινδυνου για τραυματισμο, διαβαστε και ακολουθηστε ολες τις οδηγιες και προειδοποιησεις του προιοντος, της συσκευασιας και των ειδικων φυλλαδιων μεσα στη συσκευασια. Μην ξεχνατε ομως, πως οι προειδοποιησεις για το προιον, οι οδηγιες και οι κανονισμοι ασφαλειας, καλυπτουν μονο μερικους απο τους συνηθισμενους κινδυνους που σχετιζονται με τις δραστηριότητες στο νερο και δεν καλυπτουν πλες τις περιπτωσεις κινδυνου.

Για περαιτερω προφυλαξεις, εξοικειωθειτε με τις παρακατω γενικες οδηγιες, καθως και με οδηγιες που παρεχονται απο εθνικους οργανισμους ασφαλειας.

- Απαιτηστε συνεχη επιβλεψη.
- Μαθετε κολυμπι.
- Μαθετε να παρεχετε τεχνητη αναπνοη και πρωτες βοηθειες.
- Ενημερωστε οποιονδηποτε επιβλεπει τα παιδια σας για τους πιθανους κινδυνους στην πισινα και για την χρηση μετρων προστασιας οπως ασφαλισμενες πορτες, εμποδια κτλ.
- Εκπαιδευστε τα παιδια για το τι πρεπει να κανουν σε περιπτωση αναγκης.
- Παντοτε χρησημοποιηστε την κοινή λογική και καλή κρίση οταν απολαμβανετε οποιαδηποτε δραστηριότητα στο νερο.
- Επιβλεψτε, επιβλεψτε, επιβλεψτε.

Για απαντήσεις σε συχνά ερωτήματα, παρακαλούμε επισκεφθείτε www.intexdevelopment.com
(για κατοίκους εκτός των Η.Π.Α.)

ΠΕΡΙΟΧΕΣ	ΤΟΠΟΘΕΣΙΑ	ΠΕΡΙΟΧΕΣ	ΤΟΠΟΘΕΣΙΑ
• ASIA	INTEX DEVELOPMENT CO. LTD. 8TH FLOOR, DAH SING FINANCIAL CENTRE, 108 GLOUCESTER ROAD, WANCHAI, HONG KONG TEL: 852-28270000 FAX: 852-23118200 E-mail: xmservicesupport@intexcorp.com.cn Website: www.intexdevelopment.com	• ARGENTINA	JARSE INDUSTRIAL Y COMERCIAL S.A MANUEL GARCIA N°124, PARQUE PATRICO, BUENOS AIRES, ARGENTINA TEL: 4942-2238 (interno 106); TEL: 4942-2238 (interno 145) E-mail: Martin Cosoleto: mcosoleto@jarse.com.ar E-mail: Daniel Centurion: dcenturion@jarse.com.ar
• EUROPE	INTEX TRADING B.V. POSTBUS 1075, 4700 BB ROOSENDAAL, THE NETHERLANDS TEL: 31-(0)165-593939 FAX: 31-(0)165-593969 E-mail: service@intexcorp.nl Website: www.intexcorp.nl	• PERU	AVENIDA COMANDANTE ESPINAR 142, MIRAFLORES, LIMA, PERÚ TEL: 446-9014 SAUDI ARABIAN MARKETING & AGENCIES CO. LTD. PRINCE AMIR MAJED STREET, AL-SAFA DISTRICT, JEDDAH, KINGDOM OF SAUDI ARABIA TEL: 966-2-693 8496 FAX: 966-2-271 4084 E-mail: toy@samaco.com.sa Website: www.samaco.com.sa
• FRANCE	INTEX SERVICE FRANCE (CASS INTEX FRANCE) 52, ROUTE NATIONALE, 39190 BEAUFORT, FRANCE TEL: 08 90 71 20 39 FAX: 03 84 25 18 09 E-mail: sav@intexcorp.com.fr Website: www.intex.fr	• SAUDI ARABIA	STEINBACH VERTRIEBSGMBH AN DER WELLE 4 60322 FRANKFURT TEL: 0800 468397665 FAX: + 43 (7262) 61439 E-mail: service@intexcorp.de Website: www.intexcorp.de
• GERMANY	VIA RAFFAELLO SANZIO 20058 VILLASANTA (MI) TEL: 199 12 19 78 FAX: +39 039 2058204 E-mail: intex@acemarketingservice.com Website: www.intexitalia.com	• AUSTRIA	TOY BROKERS LTD MARKETING HOUSE, BLACKSTONE ROAD, HUNTINGDON, CAMBS. PE29 6EF, UK TEL: 0844 561 7129 FAX: 01480 414761 E-mail: sales@toybrokers.com Website: www.intexspares.com
• ITALY	GWM AGENCY GARTEN-U. WOHNMÖBEL, RAFFELSTRASSE 25, POSTFACH, CH-8045 ZÜRICH/SWITZERLAND TEL: 0900 455456 or +41 44 455 50 60 FAX: +41 44 455 50 65 E-mail: gwm@gwm.ch Website: www.gwm.ch	• CZECH REPUBLIC / EASTERN EUROPE	MOESKROENSTEEENWEG 383C, 8511 AALBEKE, BELGIUM TEL: 0800 92088 FAX: 32-56.26.05.38 E-mail: intex@nicotoy.be E-mail: intexsupport@nicotoy.be
• UK	KOKIDO BVI LIMITED C/ LAS MORERAS PARCELA 1 NAVES 7-10 POL. IND. CAMPORROSSO 28350 CIEMPOZUELOS, MADRID TEL: 34 902 35 10 45 FAX: +34 902 45 15 60 E-mail: info@kokido.com	• BELGIUM	K.E. MATHIASSEN A/S SINTRUPVEJ 12, DK-8220 BRABRAND, DENMARK TEL: +45 89 44 22 00 FAX: +45 86 24 02 39 E-mail: intex@keleg.dk Website: www.intexnordic.com
• SWITZERLAND	KOKIDO BVI LIMITED C/ LAS MORERAS PARCELA 1 NAVES 7-10 POL. IND. CAMPORROSSO 28350 CIEMPOZUELOS, MADRID TEL: 34 902 35 10 45 FAX: +34 902 45 15 60 E-mail: info@kokido.com	• DENMARK	LEKSAM AB BRANDSVIGSGATAN 6, S-262 73 ANGELHOLM, SWEDEN TEL: +46 431 44 41 00 FAX: +46 431 190 35 E-mail: intex@leksam.se Website: www.intexnordic.com
• SPAIN	KOKIDO BVI LIMITED C/ LAS MORERAS PARCELA 1 NAVES 7-10 POL. IND. CAMPORROSSO 28350 CIEMPOZUELOS, MADRID TEL: 34 902 35 10 45 FAX: +34 902 45 15 60 E-mail: info@kokido.com	• SWEDEN	NORSTAR AS PINDSLEVEIEN 1, N-3221 SANDEFJORD, NORWAY TEL: +47 33 48 74 10 FAX: +47 33 48 74 11 E-mail: intex@norstar.no Website: www.intexnordic.com
• PORTUGAL	KOKIDO BVI LIMITED C/ LAS MORERAS PARCELA 1 NAVES 7-10 POL. IND. CAMPORROSSO 28350 CIEMPOZUELOS, MADRID TEL: 34 902 35 10 45 FAX: +34 902 45 15 60 E-mail: info@kokido.com	• NORWAY	NORSTAR OY SUOMALAISTENTIE 7, FIN-02270 ESPOO, FINLAND TEL: +358 9 8190 530 FAX: +358 9 8190 5335 E-mail: info@norstar.fi Website: www.intexnordic.com
• AUSTRALIA	KOKIDO BVI LIMITED C/ LAS MORERAS PARCELA 1 NAVES 7-10 POL. IND. CAMPORROSSO 28350 CIEMPOZUELOS, MADRID TEL: 34 902 35 10 45 FAX: +34 902 45 15 60 E-mail: info@kokido.com	• FINLAND	LLC BAUER KIEVSKAYA STR., 20, 121165 MOSCOW, RUSSIA TEL: 099-249-9400/8626/9802 FAX: 095-742-8192 E-mail: intex.russia@gmail.com Website: www.intex.su
• NEW ZEALAND	KOKIDO BVI LIMITED C/ LAS MORERAS PARCELA 1 NAVES 7-10 POL. IND. CAMPORROSSO 28350 CIEMPOZUELOS, MADRID TEL: 34 902 35 10 45 FAX: +34 902 45 15 60 E-mail: info@kokido.com	• RUSSIA	KATHAY HASTER UL. LUTYCKA 3, 60-415 POZNAN TEL: +48 61 8498 381/380 FAX: +48 61 8474 487 E-mail: inx@kathay.com.pl Website: www.intexpoland.pl
• MIDDLE EAST REGION	KOKIDO BVI LIMITED C/ LAS MORERAS PARCELA 1 NAVES 7-10 POL. IND. CAMPORROSSO 28350 CIEMPOZUELOS, MADRID TEL: 34 902 35 10 45 FAX: +34 902 45 15 60 E-mail: info@kokido.com	• POLAND	RECONTRA LTD./RICKI LTD. H-1113 BUDAPEST, DARÓCZI ÚT 1-3, HUNGARY TEL: +361 372 5200/113 FAX: +361 209 2634 E-mail: service@recontra.hu
• AUSTRALIA	KOKIDO BVI LIMITED C/ LAS MORERAS PARCELA 1 NAVES 7-10 POL. IND. CAMPORROSSO 28350 CIEMPOZUELOS, MADRID TEL: 34 902 35 10 45 FAX: +34 902 45 15 60 E-mail: info@kokido.com	• HUNGARY	KONESUL MARKETING & SALES LTDA RUA ANTONIO DAS CHAGAS, 1528 - CEP. 04714-002, CHACARA SANTO ANTONIO - SÃO PAULO - SP - BRASIL TEL: 55 (11) 5181 4646 FAX: 55 (11) 5181 4646 E-mail: sacintexbrasil@uol.com.br
• SOUTH AFRICA	KOKIDO BVI LIMITED C/ LAS MORERAS PARCELA 1 NAVES 7-10 POL. IND. CAMPORROSSO 28350 CIEMPOZUELOS, MADRID TEL: 34 902 35 10 45 FAX: +34 902 45 15 60 E-mail: info@kokido.com	• BRASIL	ALFIT TOYS LTD MOSHAY NEHALIM, MESHKEV 32, 49950, ISRAEL TEL: +972-3-9076666 FAX: +972-3-9076660 E-mail: michald@chagim.co.il
• CHILE / URUGUAY	KOKIDO BVI LIMITED C/ LAS MORERAS PARCELA 1 NAVES 7-10 POL. IND. CAMPORROSSO 28350 CIEMPOZUELOS, MADRID TEL: 34 902 35 10 45 FAX: +34 902 45 15 60 E-mail: info@kokido.com	• ISRAEL	

GREECE/ΕΛΛΑΣ

ΤΑΣΟΣ ΜΥΡΟΓΙΑΝΝΗΣ

ΟΔΟΣ ΑΜΥΓΔΑΛΙΑΣ 6, ΤΑΧ.ΘΥΡ. # 40504,

ΑΘΗΝΑ/ΚΑΠΑΝΔΡΙΤΙ 19014

ΤΗΛ: + 30 2295053179 & 6932343089

FAX: + 30 2295053179

E-MAIL: support@pools123.gr

GREECE

TASSOS MIROYANNIS

AMYGDALIAS STR. 6, PO.BOX. # 40504,

ATHENS/KAPANDRITI 19014

TEL: + 30 2295053179 & 6932343089

FAX: + 30 2295053179

E-MAIL: support@pools123.gr